

Indicadores que se adaptan a su aplicación, y brindan medición y control a sus operaciones.

Especificaciones técnicas



ZM401
Carcasa de acero inoxidable IP69K
Pantalla IBN



ZM405
Carcasa de acero inoxidable IP69K Pantalla IBN



DESCRIPCIÓN

Estos indicadores multifuncionales y de alto desempeño programable le brindan la flexibilidad de adaptarlos a sus aplicaciones.

Adecuado para ambientes de oficina, polvo excesivo, húmedos o de lavado a presión, la serie ZM400 puede mostrar, analizar, almacenar y transmitir datos a lo largo de una gama de métodos tecnológicos para adaptarse a su instalación específica.

ESPECIFICACIONES

GENERALES

| | |
|---|---|
| Aplicaciones operativas | |
| Unidad de medida | Cuatro opciones activas (libras, kilos, onzas, gramos, libra/onza, personalizada) |
| Selecciones de capacidad | 9.999.999 con decimal ubicado de cero a cinco posiciones |
| Selecciones incrementales | Múltiplos y submúltiplos de 1, 2, 5 |
| Múltiples rangos e intervalos | Hasta tres rangos con divisiones de pesaje independientes |
| Selecciones programables | Rango cero, detección de movimiento, registro de cero automático, linealización de ocho puntos |
| Hora y fecha | Batería para respaldo de hora/fecha/año (formato de 12 o 24 horas) |
| Calibración | Entre dos y diez puntos |
| Índice de medida analógica a digital | 100 Hz |
| Resolución interna | 53.687.100 conteos por mV/V por segundo |
| Filtración digital | Filtro Harmonizer con valores adaptables para umbral, constante y promedio |
| Autodiagnóstico | Pantalla, teclas, entradas, salidas, puerto serial, convertidor A/D, puerto USB y tarjetas opcionales |
| Pesaje dinámico | Tiempo de pesaje nominal mínimo 100 milisegundos, mínimo recomendado 300 milisegundos |
| Lenguaje de programación | Avery Weigh-Tronix LUA, GSE Macro |

INTERFAZ DEL USUARIO

| | |
|---------------------------------|---|
| Teclado | ZM401 6 teclas, ZM405 24 teclas de material resistente a químicos, con retroalimentación táctil y auditiva al presionarlas |
| Teclas operativas | ZM401: Zero, Print, Units, Tare, Select y F1 (Cero, Imprimir, Unidades, Tara, Seleccionar y F1) ZM405: Zero, Print, Units, Tare, Sample, Setup, F1/ID, Scale, Target, Start, Stop, 0-9, Alpha, Decimal, Clear (Cero, Imprimir, Unidades, Tara, Muestra, Configuración, F1/Identificación, Báscula, Objetivo, Iniciar, Parar, 0-9, Alfa, Decimal, Borrar) y símbolos estándar |
| Anunciadores de estado | Centro de cero, movimiento, estado de batería, punto de corte (1, 2, 3), gráfico de barra bajo/aceptar/sobre, o barra de llenado, tara preconfigurada, conexión Ethernet activa. Área gráfica de puntos de matriz para anunciadores adicionales |
| Pantalla | IBN iluminada: pantalla de siete dígitos de nueve segmentos, caracteres de color verde de 20 mm (0,8 pulg.) de alto sobre fondo negro, y sección gráfica usada para anunciadores, identificación de modo, e interfaz hombre máquina (HMI). Segmentos de barra para clasificación/verificación de peso |
| Velocidad de la pantalla | Seleccionable (1, 2, 5, 10, 20) veces por segundo |

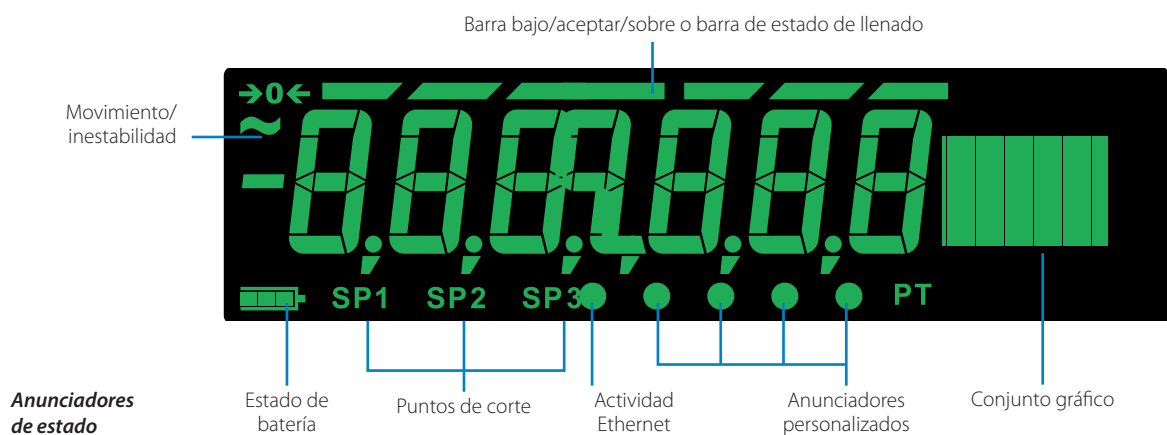
**FÍSICAS**

| | |
|------------------------------|--|
| Carcasas | Acero inoxidable: acero inoxidable cepillado 304 (certificado IP69K) con ventilación GORE® Vent y soporte para montaje en escritorio, pared y columna de ángulo ajustable |
| Temperatura operativa | -10 °C a 40 °C / 14 °F a 104 °F (cumplimiento con normas de agencia de certificación para comercio) -20 °C a 60 °C / -4 °F a 140 °F (industrial) 10 a 90% de humedad no condensada |
| Peso de envío | Acero inoxidable: 4,05 kg (8,09 libras) |
| Medidas (L X A X A) | Acero inoxidable: 243 mm x 127 mm x 223 mm (9,6 pulg. x 5 pulg. x 8,8 pulg.) Montaje en panel: 221 mm x 86 mm x 175 mm (8,7 pulg. x 3,4 pulg. x 6,9 pulg.) |

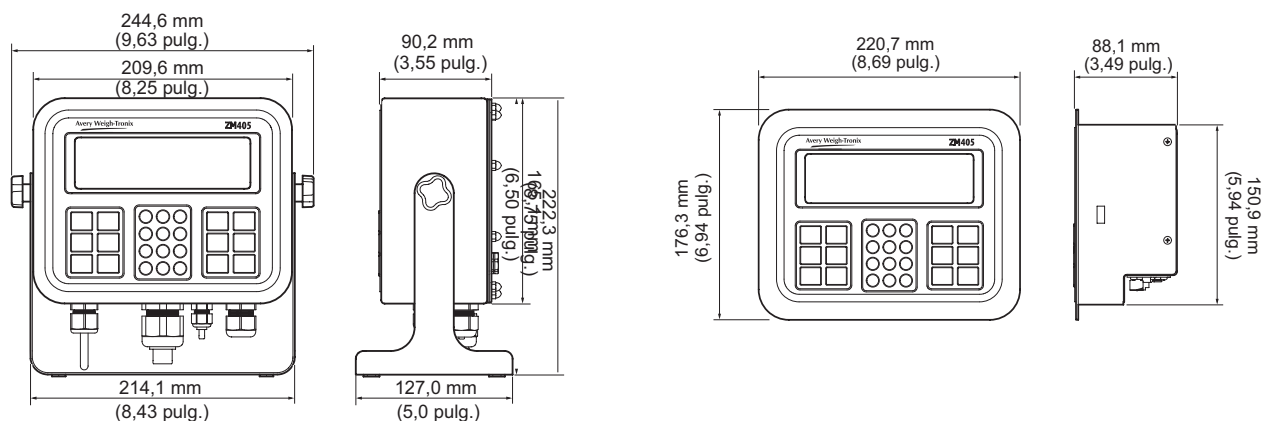

ENTRADA/SALIDA

| | |
|-------------------------|--|
| Entradas remotas | Tres entradas TTL, o de nivel lógico sin voltaje, pueden ser recibidas para activación de funciones básicas de teclas o eventos programables de aplicación |
| Salidas estándar | Tres salidas pueden ser usadas para puntos de corte variables o en combinación con eventos de aplicación programables |
| Puertos serie | Dos puertos serie: - Com 1 RS232 dúplex completo - Com 2 RS232 dúplex completo Función manual y autoimpresión más interpretador de entrada programable Compatible con protocolos de comando/respuesta SMA, ENQ y NCI - Com 1 RS232 dúplex completo con handshaking - Com 2 No disponible |
| Host USB | Impresora Memoria externa USB Teclado USB remoto |
| Ethernet | El puerto Ethernet se puede configurar para soportar cinco dispositivos independientes. Soporta DHCP en modo cliente/servidor e Ethernet por sockets, además de todos los protocolos seriales |
| Fieldbus | Ethernet IP y Modbus TCP |

ELÉCTRICAS

| | |
|--|---|
| Requisitos de alimentación | Voltaje de línea: 90-264 VCA (110-240 VCA nominal), frecuencia de 50 o 60 Hz o 12 a 36 VCC Consumo de energía: estimado en 250 mA a 12 VCC para un sensor de pesaje de 350 ohm y 600 mA a 12 VCC para catorce sensores de pesaje de 350 ohm. |
| Excitación | 10 VCC (+/-5 VCC), protegido contra cortocircuitos Soporta hasta dieciséis sensores de pesaje de 350 ohm (dos básculas) 4 o 6 conductores con conductores de detección Conectores de enchufe desmontables |
| Rango de señal analógica de entrada | -1 mV/V a 5 mV/V |
| Sensibilidad de señal analógica | 0,1 µV/V/divisiones mínimo 0,5 µV/V/divisiones recomendadas |
| Protección de la circuitería | Protección RFI, EMI y ESD (mínimo 10 V/M inmunidad de ruidos RFI) |

OPCIONES

| | |
|---|---|
| Kits opcionales (seleccionar uno*) | Kit de salida analógica: 0-5 VCC, 0-10 VCC y 4-20 mA* Kit de lazo de corriente: Lazo de corriente y RS485/RS422* Kit de dispositivo USB: Provee interfaz USB a PC* Kit inalámbrico (Ethernet) interno: Kit de comunicación de datos inalámbrica de 802.11b/g con antena* Módulo de relé interno de 120 VCA para el modelo IP69K* Kit de segunda báscula, excitación de 5 VCC* Kit de segunda báscula, excitación de 10 VCC con STVS* Kit de interfaz externa de I/O* Kit de salida CC, 4 relés 3-60 VCC a 2A* Kit de entrada CC, 4 entradas 4-30 VCC* Kit de salida CA, 4 relés 20-240 VCA de 1A* (modelos IP69K) Kit de entrada CA, 4 entradas 120-240 VCA* (modelos IP69K) Supresor de transientes de voltajes severos (STVS) |
| ZM-OPTO | Proporciona interfaz de puntos de corte |
| Conector hermético para USB | Engomado y sellado |
| Conector hermético para Ethernet | Engomado y sellado |

APROBACIONES

| | |
|-----------------|--|
| Patente | Patente de los Estados Unidos N.º 672.262 |
| Agencias | EC Reino Unido* NTEP (Estados Unidos) Clase III/IIIL 10.000 d (CC n.º 14-039) OIML R76 Clases III y III* Measurement Canada (AM-5955C) Australia* Sudáfrica* Nueva Zelanda* India* CE* UL/C-UL IP69K (carcasa) *pendiente |



Aprobado por
Measurement
Canada



Ministry of Business,
Innovation & Employment